



СВФ

Монтаж

Вытяжной вентилятор рекомендуется устанавливать на стене как можно выше или на потолке. Вентилятор нельзя устанавливать в душевой кабине или непосредственно в зоне, где пользуются душем или ванной. При установке в окне или наружной стене, необходимо предусмотреть меры по устранению обратного тока газов от открытых горелок или других устройств с открытым пламенем.

1. Удалите две небольших заглушки с шурупов на передней панели, открутите шурупы и снимите переднюю панель.
2. Удерживая корпус вентилятора напротив места установки (на стене или потолке), сделайте разметку для крепежных отверстий и кабеля.
3. Убедитесь, что корпус располагается под правильным углом и закрепите его на стене или потолке.
4. Подключите питание в соответствии с нижеприведенной инструкцией.
5. Установите переднюю панель обратно.

Электрическое подключение

Отключите главный выключатель перед проведением электромонтажных работ.

Данный вид работ должен проводиться только квалифицированным персоналом. Подключите провода и все полюсной прерыватель с контактным зазором минимум 3 мм. Вентилятор имеет двойную изоляцию и не требует заземления.

Вентилятор может быть подключен к выключателю освещения, так что бы включаться совместно с освещением, а также и к отдельному выключателю.

Обрежьте кабель (см. рисунок внизу) и снимите внутреннюю крышку, подключите кабели согласно схеме подключения.



Рис. 1. Обрезка кабеля

Регулирование таймера

(СВФ 100 LT и СВФ 100 LTH)

Время задержки включения задается от 1 мин до 20 мин.

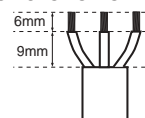
Настройка таймера

1. Отключите главный выключатель
2. Снимите переднюю панель и внутреннюю крышку
3. При помощи маленькой отвертки поверните настроечный винт по часовой стрелке, чтобы уменьшить время задержки, и против часовой стрелки, чтобы увеличить время.



Представительство Systemair
101000, Россия, Москва,

Архангельский переулок, д. 7, стр. 1, офис 2
Тел: +7 (095) 933-1441, 933-1442, 933-1437, 933-1448,
Факс: +7 (095) 933-1431
info@systemair.com.ru

www.systemair.com.ru

Регулирование влажности (CBF 100 LTH)

Вентилятор остановится, когда отключится функция времени задержки. Если влажность выше заданного уровня, то вентилятор продолжит работать до тех пор, пока влажность не уменьшится на 5%. Уставка влажности может быть задана в диапазоне от 40 до 95%, однако чаще всего настраивают на 70-80%

Настройка уровня влажности

1. Отключите главный выключатель
2. Снимите переднюю панель и внутреннюю крышку
3. При помощи маленькой отвертки поверните настроечный винт по часовой стрелке, чтобы уменьшить чувствительность, и против часовой стрелки, чтобы увеличить чувствительность.

Размеры

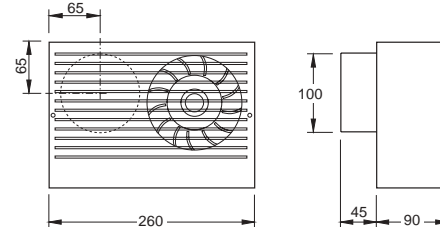

CBF 100 LS

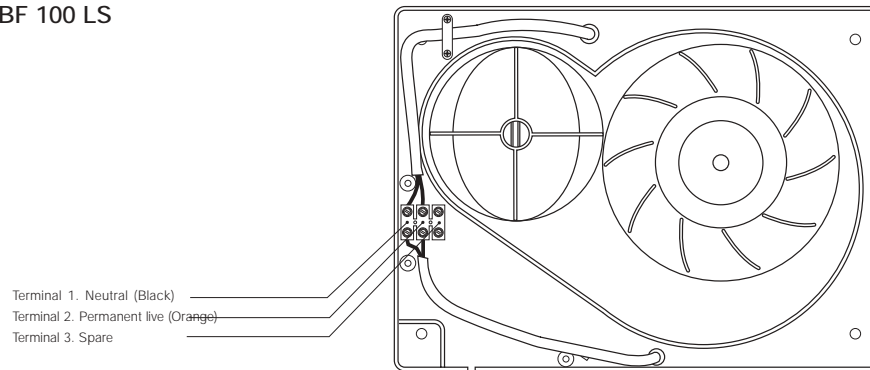

CBF 100 LT

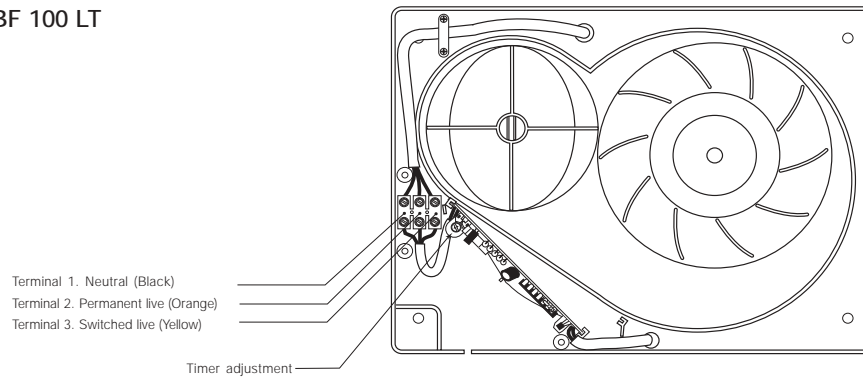

CBF 100 LTH

